

Quality Heat Exchangers



100% Edelstahl GPLB

– die neuen gelöteten
Plattenwärmeaustauscher von FUNKE

Zusätzlich zur bereits bestehenden breiten Auswahl an gelöteten Plattenwärmeaustauschern (PWT) ergänzen die neuen GPLB unser Produktportfolio. Die Apparate bestehen zu 100 % aus Edelstahl und zeichnen sich, wie die mit Buntmetall verlöteten Apparate, durch hervorragende Qualität, ausgezeichnete thermodynamische Eigenschaften und Langlebigkeit aus.

Die GPLB können vielfältig eingesetzt werden, auch in speziellen Anwendungen in Chemieanlagen und im Laborbereich, wo mit hochkorrosiven Medien wie Thermoölen gearbeitet wird.

Eines der Haupteinsatzgebiete ist jedoch die Haustechnik: Als Systemtrennung in Kreisläufen wie Fernwärme, Solartechnik und Wärmepumpen, aber auch in Fußbodenheizungen und in der Brauchwassererwärmung garantieren die gelöteten PWT einen wartungsfreien Betrieb.



Unsere edelstahlgelöteten Wärmeaustauscher sind trinkwasser-geeignet. Die spezielle, hochmoderne Lötung verhindert unerwünschte Reaktionen auf im Trinkwasser gelöste Kupfer- oder Nickel-Ionen. Somit begrenzen unsere GPLB die Gehalte dieser Buntmetalle im Rahmen der Trinkwasserverordnung.

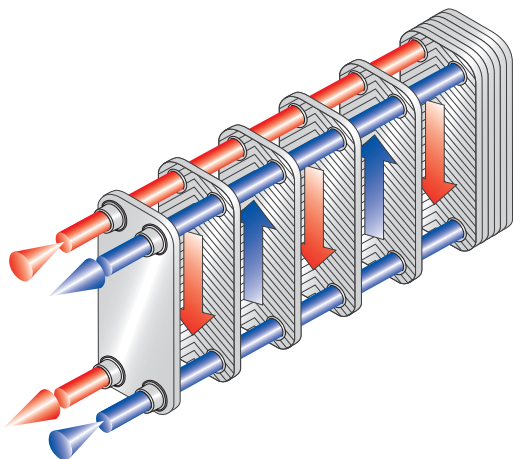

Abmessungen GPLB

Baugröße	Max. mögliche Plattenanzahl	Wärmeübertragungsfläche	Inhalt/ Volumen primär	Inhalt/ Volumen sekundär	max. mögl. Volumenstrom
		(m ²)	(ltr.)	(ltr.)	(m ³ /h)
GPLB 2	50	0,80	0,88	1,10	15
GPLB 25	50	1,68	1,80	1,90	15
GPLB 4	50	0,78	0,90	0,95	19
GPLB 5	100	3,40	4,60	3,70	20
GPLB 6	100	5,65	5,80	5,90	20
GPLB 7	150	18,00	20,00	20,00	70

Standardanschlüsse

Baugröße	GPLB 2	GPLB 25
Außengewinde	G1"	G1"
Innengewinde	G1"	G1"
Lötanschluss	28 mm	28 mm
Rotalockanschluss	1"-14UNS	1"-14UNS
DIN-Flansch		

Applikationen

- Haustechnik
- Brauchwassererwärmung
- Wärmepumpen
- Solartechnik
- Fernwärme
- BHKW
- Chemieanlagen
- Kältetechnik

Technische Daten

- 100% Edelstahl
- Betriebsdruck max.: 25 bar/30 bar (Standard), höhere Drücke auf Anfrage
- Betriebstemperaturen max.: -200 bis +350°C (Standard)
- CE-zertifiziert

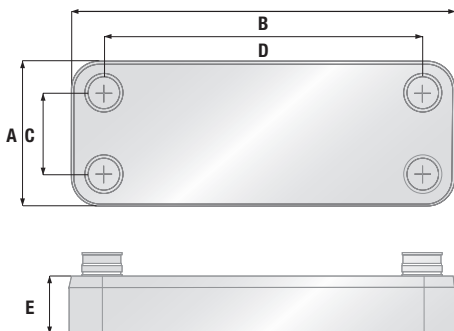

Gewicht	Abmessungen				
	A	B	C	D	E
(kg)	(mm)	(mm)	(mm)	(mm)	(mm)
5,0	90	237	41	188	133
9,4	90	459	41	408	133
4,6	125	173	70	120	133
17,0	125	335	70	278	253
28,0	125	532	70	475	253
86,0	271	532	184	444	375

GPLB 4	GPLB 5	GPLB 6	GPLB 7
G1"	G1½"	G1½"	G2"
G1"	G1½"	G1½"	G2"
35 mm	35 mm	35 mm	54 mm
1¼"12UNF	1¼"12UNF	1¼"12UNF	2 ¼"12UNF
			DN50/PN40



Mit Partnerschaft in die Zukunft

FUNKE ist einer der führenden Entwickler und Hersteller von Qualitätswärmeaustauschern mit einer Austauschfläche von bis zu 2000m². Für die verschiedensten Branchen und nahezu jede Anwendung bieten wir thermodynamisch optimal ausgelegte Lösungen. Strikte Kundenorientierung, höchste Qualitätsstandards und ein hohes Maß an Flexibilität zeichnen FUNKE aus.

Wir haben die Beratungskompetenz und den Service, wie es nur ein mittelständisches Unternehmen mit kurzen Wegen bieten kann!

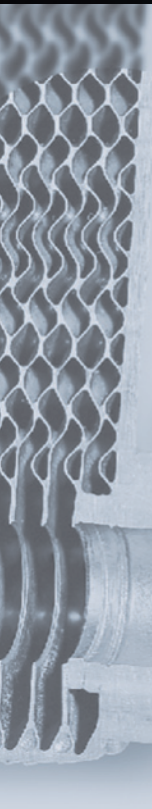

Garantierte Qualität vom Spezialisten



Wärmeaustauscher Apparatebau GmbH
Zur Dessel 1
31028 Gronau/Leine · Germany

T +49 51 82/582-0
F +49 51 82/582-48

info@funke.de
www.funke.de

